

SANICOMPACT® Luxe Silence

cod. CPTLS

3 m
↗
30 m

APPLICAZIONI



WC



Lavabo

Dal design classico e intramontabile.

GARANZIA
STANDARD 2 ANNI

Scarico di piccolo diametro : 32 mm.

Sedile antibatterico

Vaso anticalcare

Risparmio idrico

Possibilità di collegare un lavabo

Tecnologia Silence : 51 dB(A). 

Non necessita di cassetta di risciacquo

CARATTERISTICHE

Numero entrate disponibili	1
Diametro d'ingresso	40 mm
Diametro di uscita verticale	32 mm
Diametro di uscita orizzontale	32/40 mm
Portata	>100 L/min
Potenza motore	550 W
Alimentazione	220-240 V/50 Hz
Classe elettrica	1
Livello sonoro	51 dB(A)
Sistema Eco+ (doppio scarico)	1,8L / 3L
Peso	28 Kg

IN DOTAZIONE

SANICOMPACT LUXE SILENCE
In ceramica anticalcare, valvola clapet, fissaggi a terra, sedile antibatterico. Kit di raccordi.

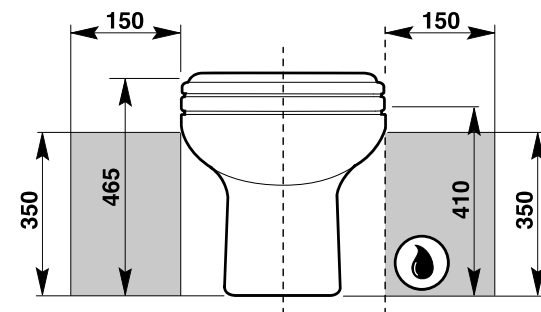
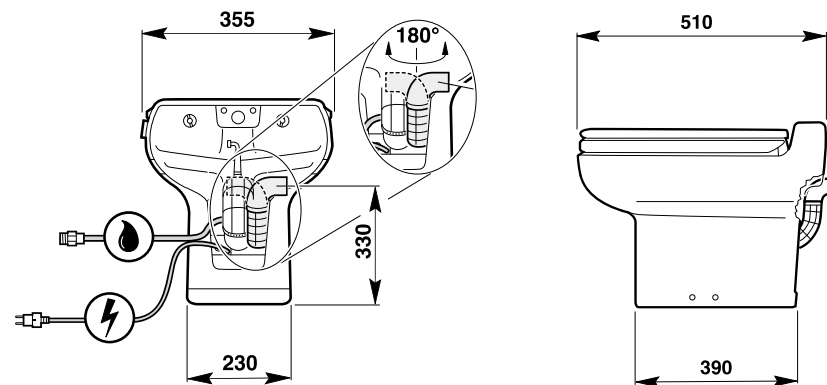

Area disponibile attacchi acqua (carico/scarico) e corrente

altezza di mandata (m)

